

UNION

Tecnologia Ltda.

# ROLO RETROATIVO

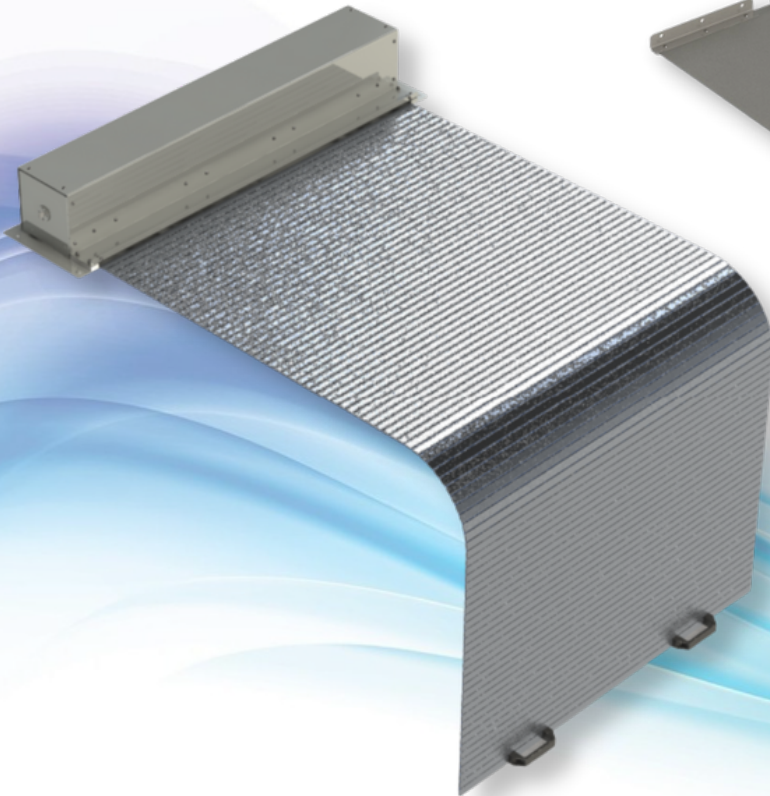
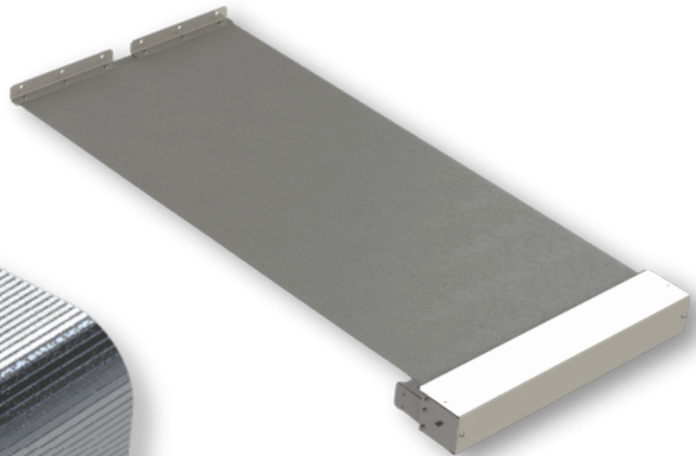
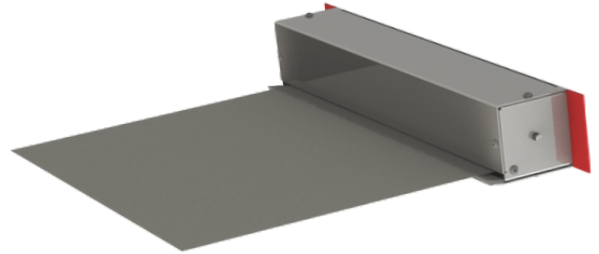

*Proteção compacta, é um recurso para projetos em que os espaços são limitados.*

*Leve, fácil de instalar, atendem a alta velocidade de operação.*

*Proteção segura contra cavacos e óleos contaminantes.*

*Maior expectativa de durabilidade.*

*Sistemas com molas encaixadas que permitem manutenção simples e rápida*

*A Union Tecnologia oferece serviço de montagem, manutenção e reparo de Proteções tipo rolo Retroativo*

[www.uniontecnologia.ind.br](http://www.uniontecnologia.ind.br)



# ROLO RETROATIVO

## I - INTRODUÇÃO

A Union fabrica proteções tipo rolo retroativo (roll up covers) para proteção de guias, barramentos ou fechamentos de máquinas operatrizes ou dispositivos em geral onde se faz necessário uma proteção de face em áreas com espaço físico limitado onde não é possível adaptar outros tipos de protetores. Consistindo em uma proteção com material flexível para fechamento frontal, que é fixado a um dispositivo rotativo de retroação atuado por molas.

### CARACTERÍSTICAS

- Espaço mínimo requerido
- Produção personalizada
- Instalação simples
- Longa vida útil
- Construção modular (permite reparos simples quando necessário)
- Economicamente viável

### TIPO DE EXECUÇÃO

*Proteções sem caixa:* São adequadas para áreas com espaço limitado e facilitam a integração no compartimento já existente da máquina.

*Proteções com caixa:* O rolo com seu dispositivo rotativo com atuação por mola(s) é instalado embutido em uma caixa fechada, podendo ter raspador em sua saída, permite instalação simples e trabalho protegido.



### APLICAÇÕES

- Horizontal
- Vertical
- Diagonal



Union Tecnologia  
Nossas soluções fazem história

### CONTATO

✉ VENDAS@UNION-TECNOLOGIA.COM

📷 @UNION\_TECNOLOGIA

📘 @UNION\_TECNOLOGIA

🌐 UNION TECNOLOGIA LTDA.

☎ +55 11 2916 5856

☎ +55 11 93050 5038

☎ +55 11 93403 0183

# ROLO RETROATIVO

## II - DETALHES TÉCNICOS



### MATERIAIS MAIS UTILIZADOS:

- Trevira (lona flexível a base de PVC com trama interna em poliéster)
- Borracha nitrílica
- Hypalon
- Tecido de Fibra de vidro Aluminizado
- Tecido de fibra de vidro siliconizado
- Teflon
- Lâmina de aço inox
- Esteiras de alumínio

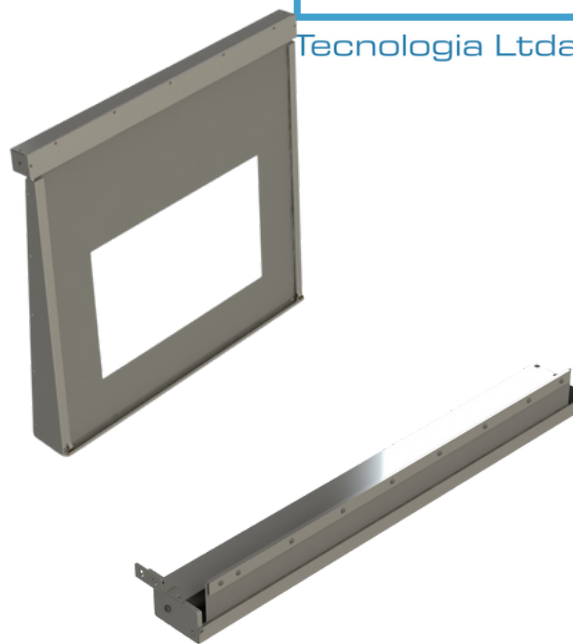

### ESPECIFICAÇÃO DAS PROTEÇÕES TIPO ROLO RETROATIVO

CÓD.: L1 X L2 X CA X CF X L.L X TIPO FIXAÇÃO DA CAIXA

INDICAR SEMPRE O MATERIAL DO LENÇOL PROTETOR (L.L) AO FINAL DO CÓDIGO

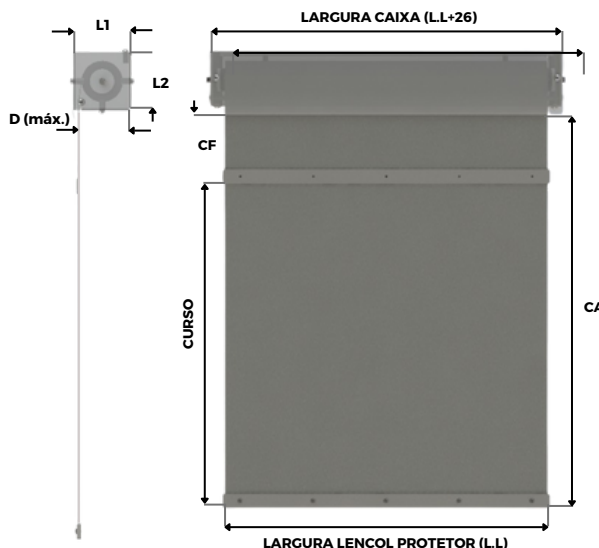
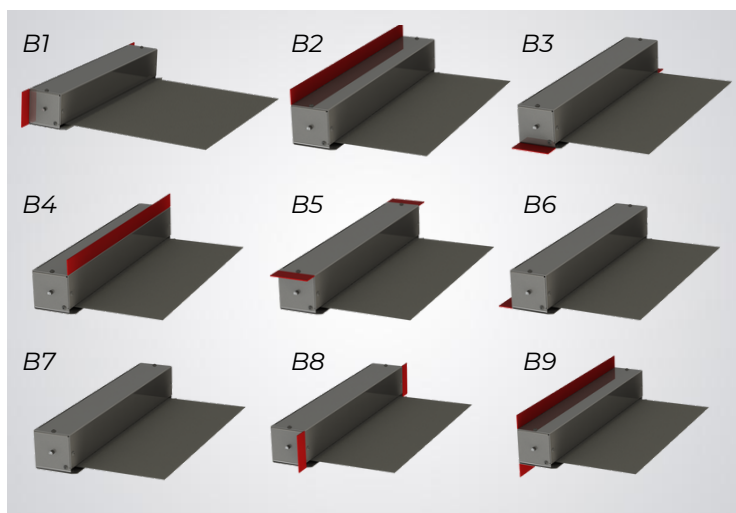

L1	L2	D	CF	CA	C U R S O	LARGURA CAIXA	LARGURA LENÇOL PROTETOR	POSIÇÃO DA ABA DE FIXAÇÃO	MATERIAL DO LENÇOL PROTETOR



Union Tecnologia  
Nossas soluções fazem história

### CONTATO

✉ VENDAS@UNION-TECNOLOGIA.COM

📷 @UNION\_TECNOLOGIA

📘 @UNION\_TECNOLOGIA

🌐 UNION TECNOLOGIA LTDA.

☎ +55 11 2916 5856

☎ +55 11 93050 5038

☎ +55 11 93403 0183